

Manual Truckster

A730-2 12V

(2020006)

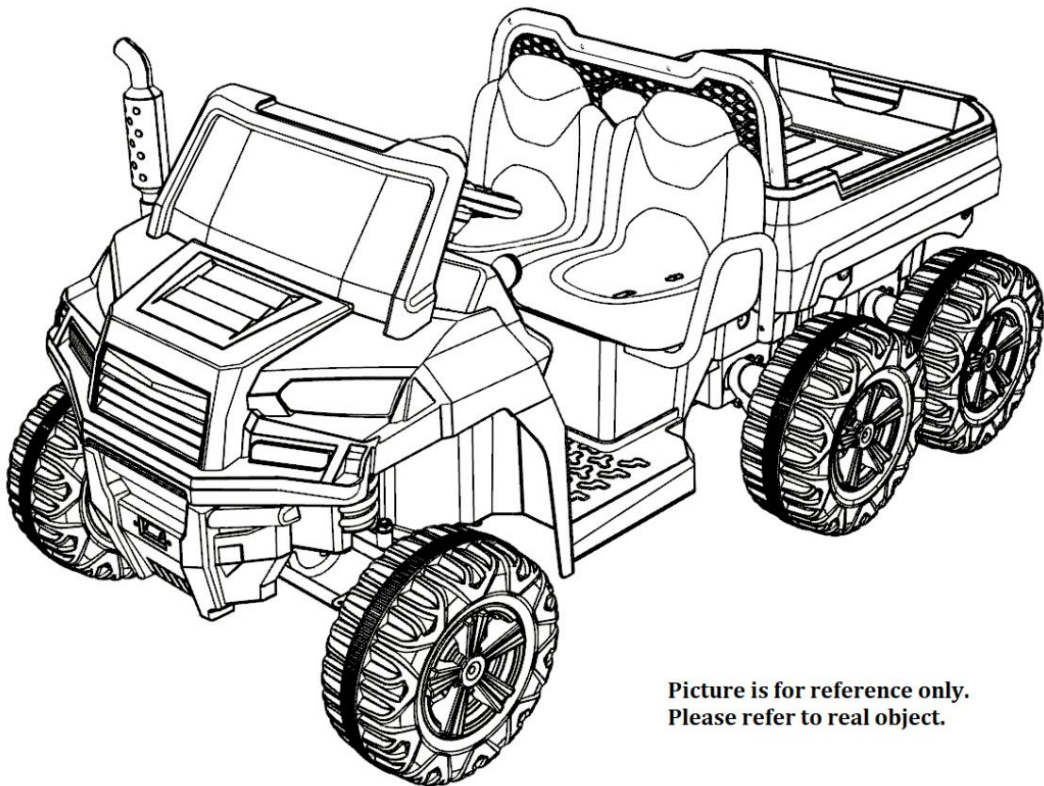

Picture is for reference only.
Please refer to real object.

Notera:

Flaket är endast för lek, lasta inte människor eller andra tunga föremål.



- Läs manualen noggrant innan montering
- Behåll manualen för framtida bruk
- Manualen är endast avsedd för montering och användning. Detaljer kommer eventuellt att förbättras och uppdateras, inklusive struktur, utseende, packning, funktioner och så vidare. Se det verkliga objektet som standard om det är något som skiljer sig från manualen.

1. Innan montering

Varning!

Kvavningsrisk: Små delar, Ej för barn under 3 år. Kassera alla plastpåsar.

Vuxen krävs för montering. Var försiktig när du packar upp komponenter då det kan förekomma små delar/skarpa kanter.

Kontrollera om laddaren är i gott skick, inklusive sladd, kontakt och andra detaljer. Sluta använda den om laddaren ser trasig ut på något sätt.

Verktyg som krävs (medföljer ej):



Phillips screwdriver



socket wrench

2. Specifikationer:

Motor: 12V 540 (10000rpm) x 4

Batteri: 12V 7ah x 2

Laddare: 12V1500mA

Säkring: 15A

Maxhastighet: 5-7 km/h

Lämplig ålder: 3 år+

Maximal lastkapacitet: 60 kg

Objektstorlek: 1500×790×720 MM

Laddningstid: 8-12 timmar

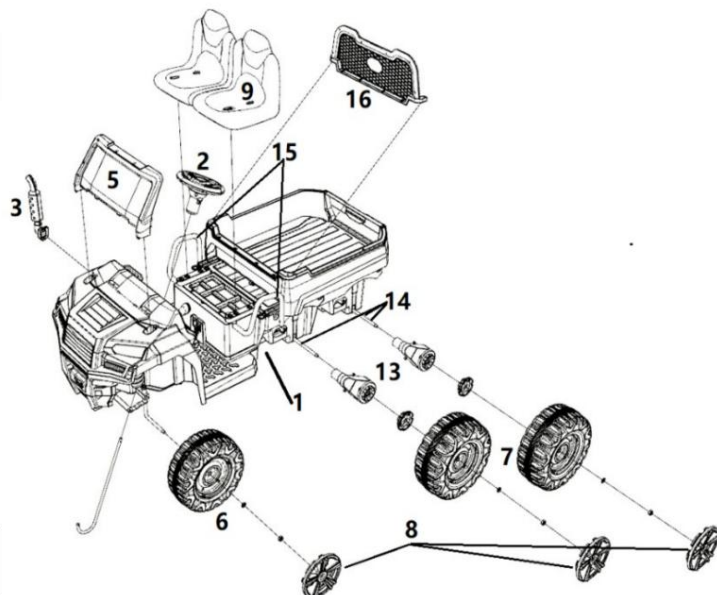

3. Sprängvy och reservdelista

Nr.	Delarnas namn	Antal	Nr.	Delarnas namn	Antal
1	Chassi	1	9	Säte	1
2	Ratt	1	10	Laddare	1
3	Skorsten	1	11	Skrivsats	1
4	Fjärrkontroll	1	12	Manual	1
5	Vindruta	1	13	Motor (vänster & höger)	4
6	Framhjul	2	14	Bakaxel	1
7	Bakhjul (körning)	4	15	Metallskena	1
8	Hjulkåpa	4	16	Lastskydd	1

Observera: vissa delar måste fixeras från två sidor.

Skrivsats

Delar	Antal	Användningsområde
A Gängskruv 4x12	8	Främre svängkonstruktion
B Gängskruv 4x12	1	Skorsten
C Gängskruv 4x12	6	Lastskydd
D Gängskruv 4x12	4	Säte
E Gängskruv 4x12	2	Vindruta Styrstångskrok
F Mellanlägg M10	1	Styrstångskrok
G Delat stift	1	

4. Svängkonstruktion och stångmontering

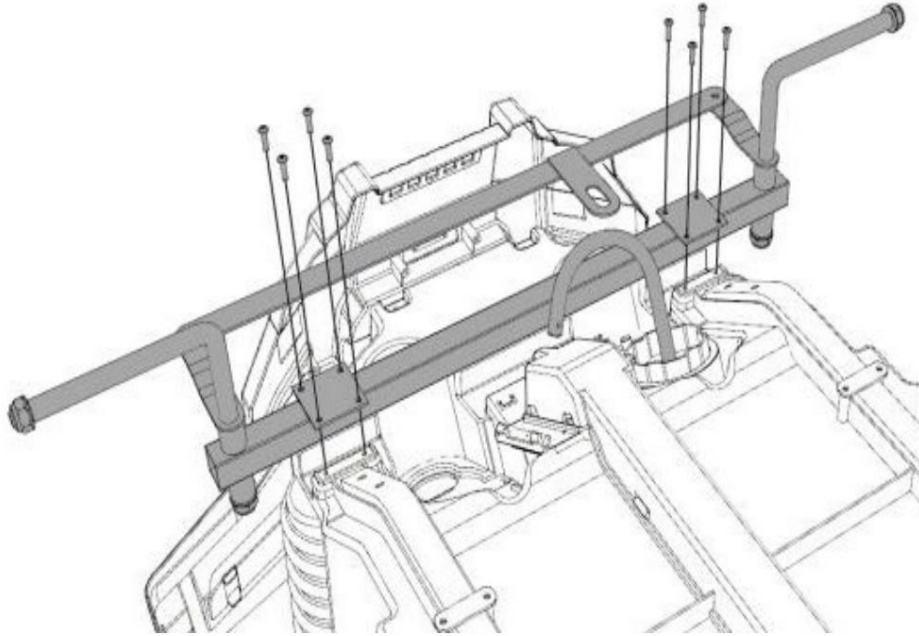

A. Vrid vridstångskroken och sätt svängkonstruktionen på plastchassit, se till att skruvhålen är i rätt läge och fixera dem sedan med 8 st gängskruvar.

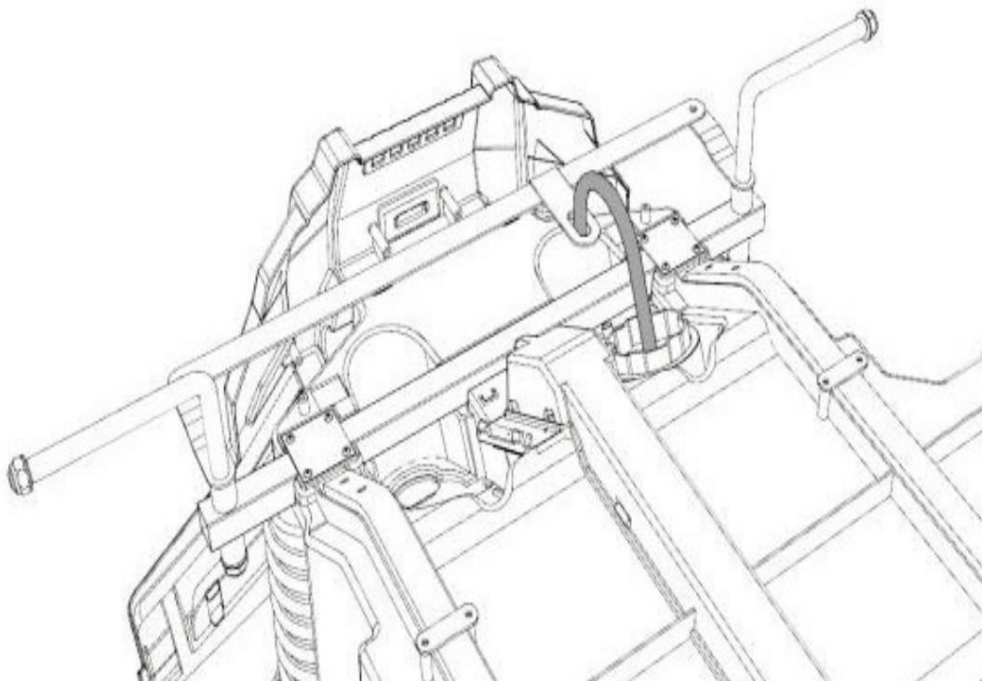

B. Vrid styrstångskroken så att krok huvudet hamnar rätt mot styrstångshålet på styrstången, tryck den igenom hålet. Sätt sedan M10 mellanlägget på krok huvudet och lås med det delade stiftet.

5. Montering av hjul och ratt

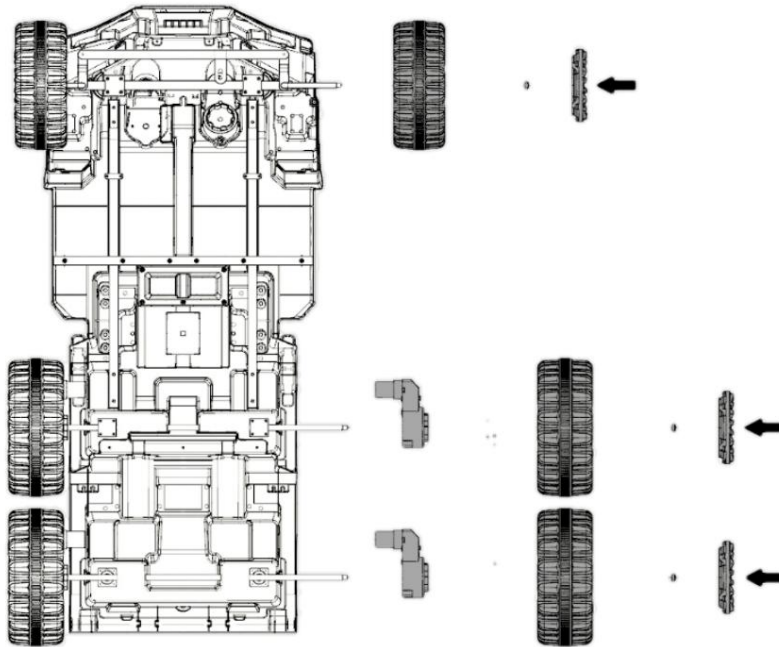

A. Trä hjulaxlarna igenom chassit och montera motorhjulet med mellanlägg och M10 mutter, fäst sedan hjulkåpan i rätt läge och tryck på den för att låsa. (Obs: motorer måste särskiljas, vänster och höger.)

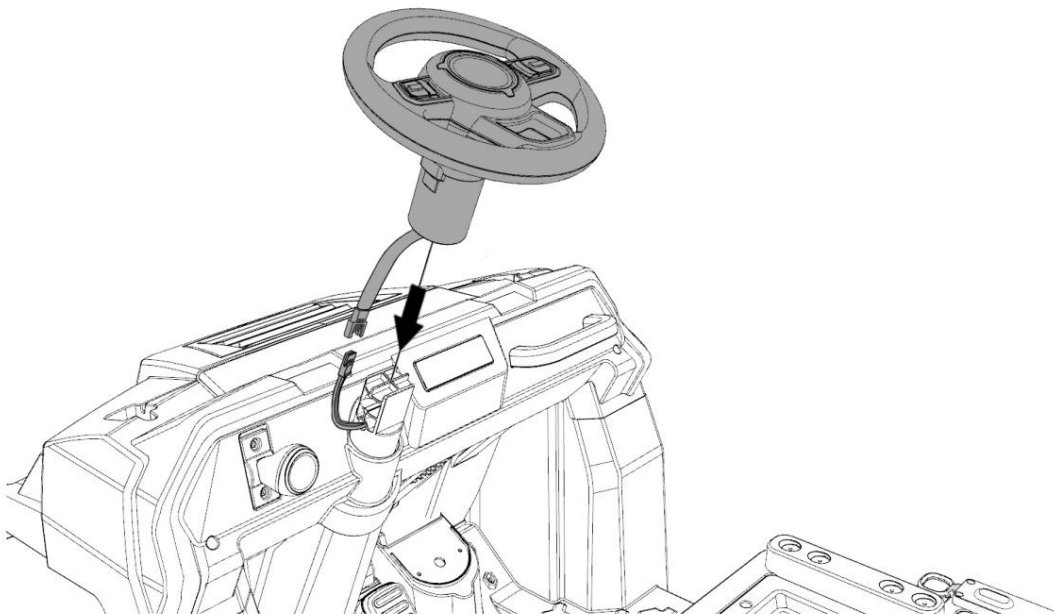

B. Anslut rattens vajer med bilens motsvarande vajer, se till att kabelanslutningen är färg mot färg. För sedan in vajern i vajerhålet och sätt på ratten, fixera den med spännlås.

6. Montering av vindruta, skorsten och lastskydd

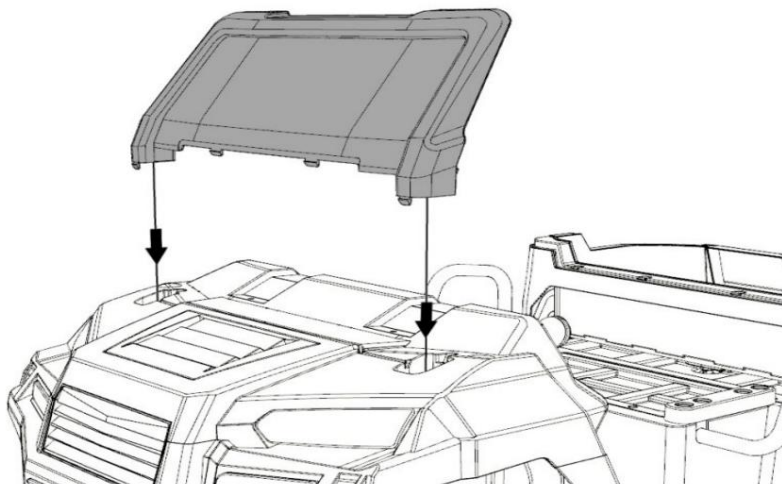

A. Montera vindrutan i skåran och fixera den med 2 st gängskruvar.

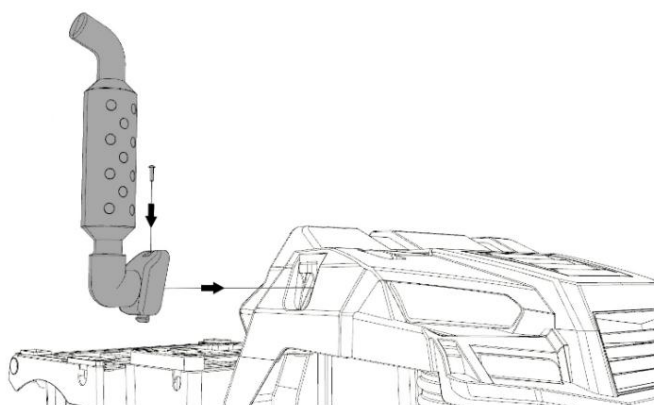

B. Montera skorstenen i spåret och fixera den med gängskruvar.

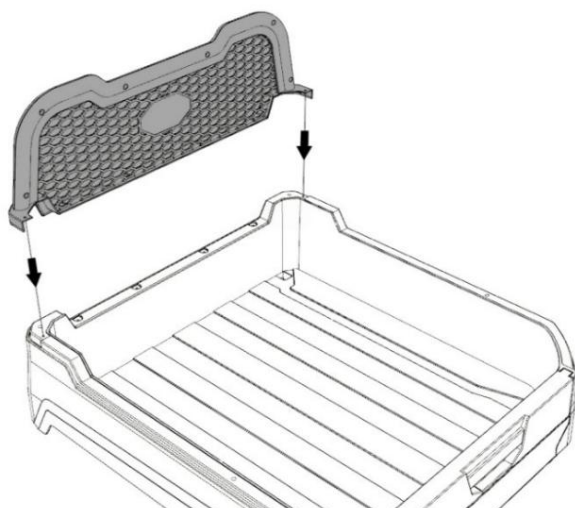

C. Sätt lastskyddet i rätt läge och fixera den med 6 gängskruvar.

Monteringssteg

Montera bakluckan.

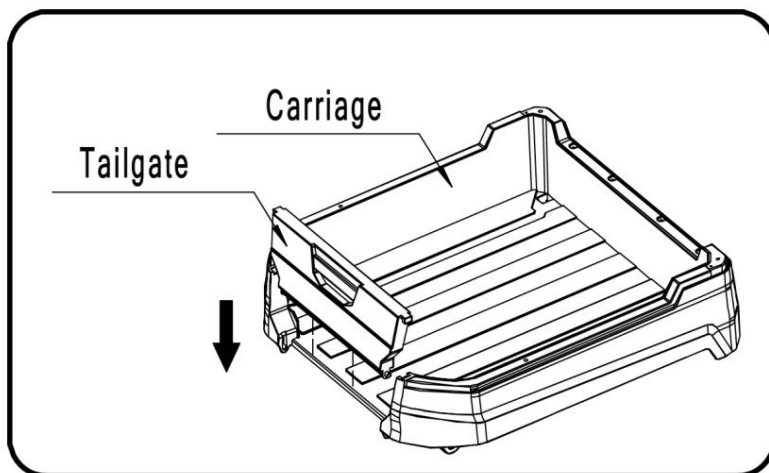

Som visas i bild, installera bakluckan på motsvarande plats.

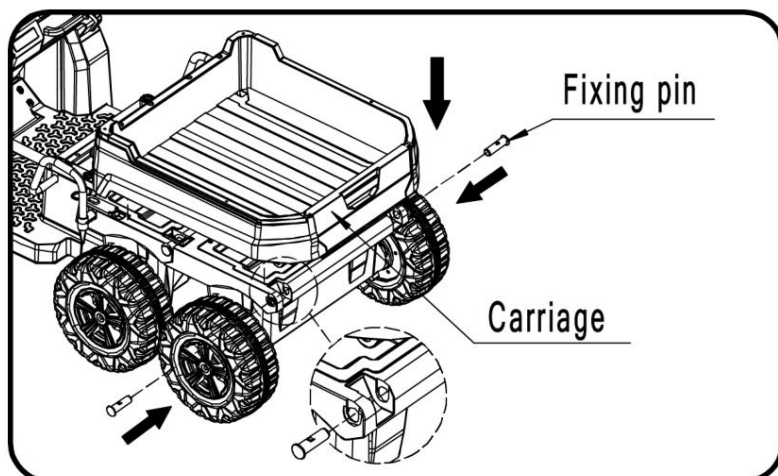

Installera flak.

Som visas i bild, installera flaket på motsvarande plats, och fäst med fäststiftet.

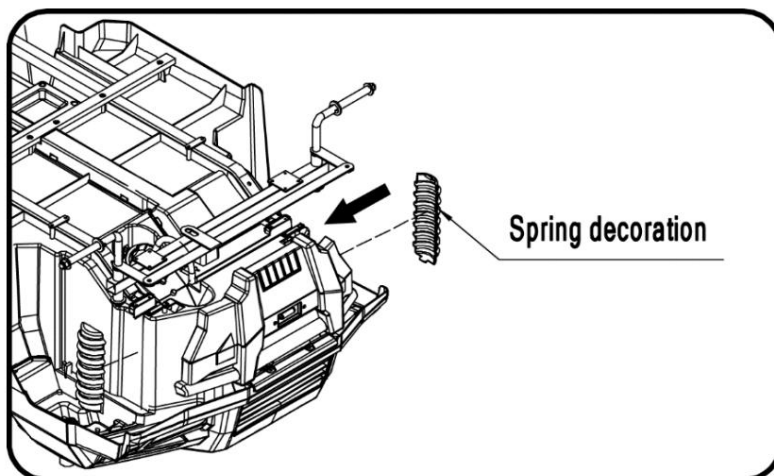

Installera fjäderdekoration

Som visas i bild, installera fjäderdekorationen på motsvarande plats.



7. Batterikabelförbindelse, montering av metallskena och säte.

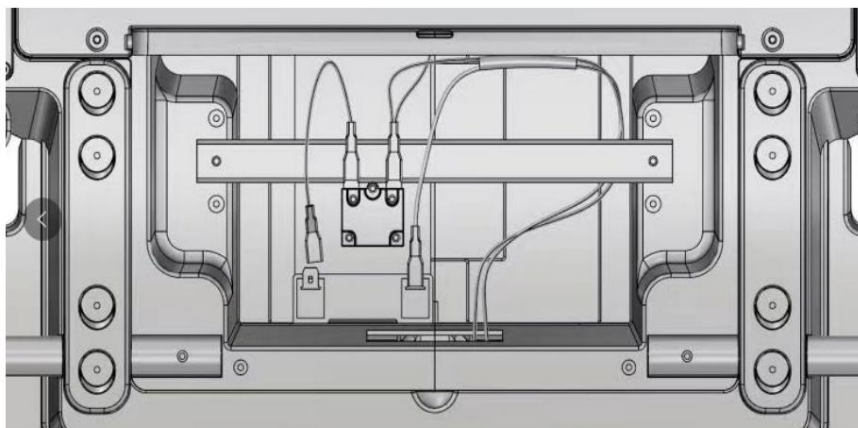

A. Anslut batterikabelns terminaler färg mot färg och anslut sedan motorterminalerna till de andra 2 terminaler från styrenhetens kabelterminaler, ingen färgskillnad

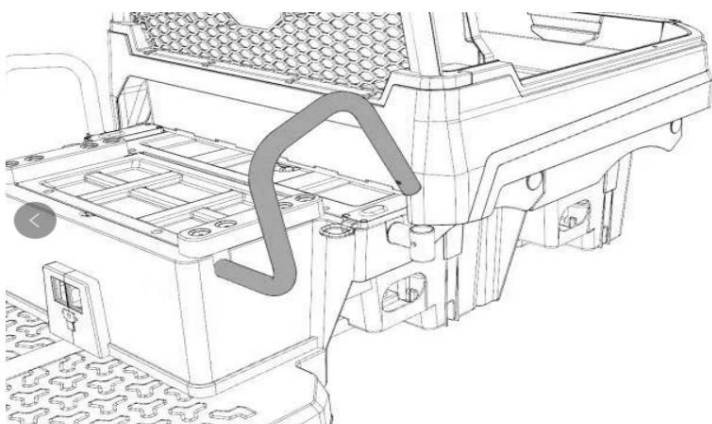

B. Kontrollera bilden, sätt in 2 sidor av metallskenan i de 2 hålen och fixera dem med 2 gängskruvar och 1 maskinskriv & mutter, täck sedan över batterifacket och fixera det med gängskruvar.

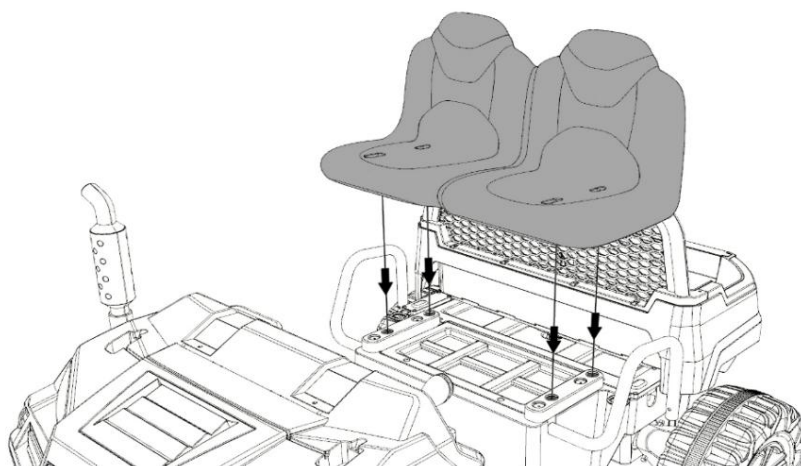

C. Sätt sitsen i rätt läge och fixera den med 4 skruvar.

Observera att sätet kan justeras mellan olika skruvhålspositioner.

8. Funktionsskiss

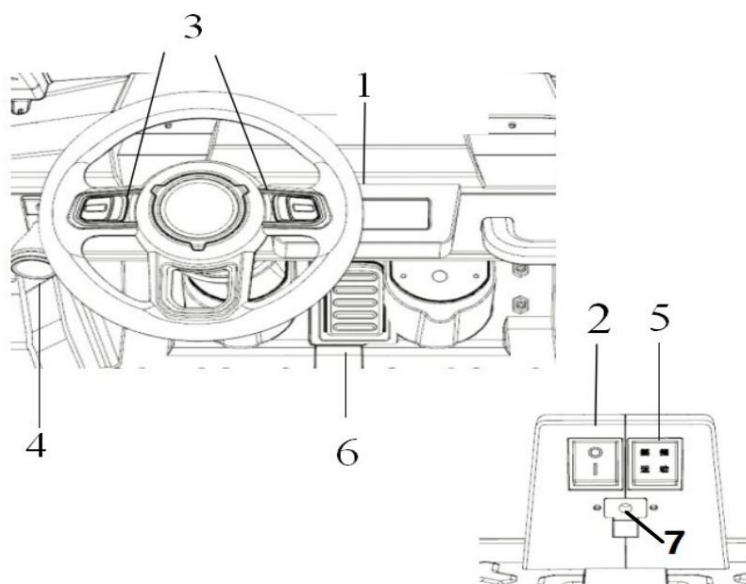

1. Mediaenhet
2. Av/På-knapp
3. Tuta
4. Växelspak
5. Hög/Låg fart
6. Gaspedal.
7. Laddningsingång

9. Fjärrkontrollens funktioner:

Obs: Använd en skruvmejsel för att få bort skruvarna och öppna batterilådan, installera 2 st AAA 1,5V-batterier och fixera det med skruvar.

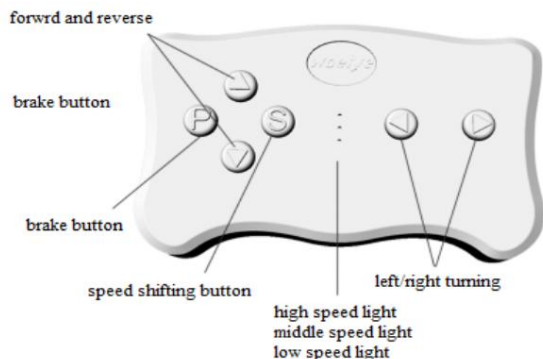

Warning !

**Remote is for adult using
only. Kids are prohibited to
use remote.**

Bilen har fjärrkontrollsfunktion: medan den styrs med fjärrkontroll, så fungerar inte gaspedalen. Koppla bort fjärrkontrollen så fungerar gaspedalen igen.

Fjärrkontroll: Öppna batterihållaren och sätt i 2 st AAA LRO3-batterier. Om batterierna är väl fixerade finns det frekvensljus och hastighetslampan kommer att lysa. Obs, batterier ingår ej.

- 1) . Frekvensanslutning: Tryck på frekvensknappen 2-4 sekunder. Startknappen på bilen flimrar vid låg hastighet. Den har anslutit automatiskt när du ser att låghastighetslampan lyser. Om lampan fortfarande blinkar, ta ut batteriet och starta om det igen som ovanstående steg.
- 2) . Bromsknapp: tryck på bromsknappen, bilen stannar. Tryck på den igen, bromsfunktionen släpper.
- 3) . Hastighetsknapp: Tryck på S-knappen för att ändra hastighet. Ett tryck betyder att hastigheten ändras en gång. 3 lampor på fjärrkontrollen betyder 3 hastigheter, övre ljus betyder hög hastighet, mittenljus betyder mellanhastighet och nedre ljus är låg hastighet. Anmärkning: Hastighetsväxling kan endast göras i färdriktning framåt.
- 4) Fram/back-knapp: Det är för att styra bilen för att gå framåt eller bakåt. Tryck på en knapp och bilen rör sig som valt av dig, och hastigheten kommer att öka gradvis för att undvika plötsliga stötar.
- 5) Sväng höger/vänster-knapp: Den är för att styra bilen till att svänga höger eller vänster.

Särskild notering: Fjärrkontrollen har energisparfunktion. 10 sekunders icke användning gör att den stänger av sig själv och alla lampor kommer att släckas. Tryck på valfri knapp för att få den att starta.

10. Varningar och säkerhetsföreskrifter:

Varning!

Kvävningsrisk: Små delar, ej för barn under 3 år. Kassera alla plastpåsar.
Montering av vuxen krävs. Var försiktig vid upppackning eftersom komponenter som ska monteras kan utgöra en fara, små delar/skarpa kanter. Kontrollera om laddaren är i gott skick, inklusive sladd och kontakt.

Sluta använda den om den ser trasig ut på något sätt.

Kör inte på/i nedanstående områden:

1. På glas, vid vattendrag, ojämn terräng, och slutningsområde
2. Allmän väg med andra fordon och områden för gående människor
3. Där det är möjligt att krocka med andra saker
4. Andra osäkra områden
5. Kör inte i mörker
6. Kör inte i regn eller snö. Kör inte bilen om ålder eller vikt inte är korrekt



11. Särskilda anmärkningar före laddning:

Laddning måste göras av vuxen. Barn får inte röra vid laddare och batteri.

Varning!

1. Endast tillhörande batteri- och laddare får användas till bilen.
2. Använd inte bilens batteri eller laddare till andra produkter.
3. Ändra inte strukturen eller kabelledningarna.
4. Anslut inte pluspolen och minuspolen med verktyg.
5. Håll alltid batteriet torrt.
6. Håll batteriet borta från eld eller rökning, särskilt under laddning.
7. Ladda bilen på torra och väl ventilerade platser.
8. Öppna inte batteriet och laddaren.
9. Vänd inte batteriet upp och ner.
10. Ladda inte om något är fel med laddaren.
11. Batteriet värms upp under laddning men stanna och kontrollera om det är för varmt.
12. Håll alltid batteriet väl fastsatt.
13. Håll batteriet fulladdat om det inte används, och ladda minst 1 gång i månaden.
14. Laddare och batteri är inga leksaker. Håll dem borta från barn.

Särskild VARNING för batteri:

Stäng av bilen under laddning.

Ladda bilen i 4-6 timmar före första användningen men inte mer än 10 timmar

Ladda bilen i tid om hastigheten blir lägre efter användning.

Ladda bilen 8-12 timmar varje gång efter användning men inte mer än 20 timmar.

12. Varning för batteri och laddning!

1. Ändra inte strukturen och elkablarna. Reparation måste utföras av professionell personal.
2. Använd inte för andra ändamål.
3. Anslut batteriet i rätt ordning.
4. Laddning måste ordnas av vuxen, eller genom deras vägledning.
5. Blanda inte olika typer av batterier i en bil.
6. Kassera använt batteri på rätt sätt. Det är inte en leksak.
7. Anslut laddaren till uttaget direkt.
8. Sätt laddningskontakten i det uttaget med växelström.

Laddning måste göras av vuxen. Läs relaterade anmärkningar för laddning noggrant.

13. Säkrings underhåll

Inspektera laddaren noggrant regelbundet för att kontrollera att allt är OK.

Om det är något problem, sluta använda den tills den har reparerats.

Säkring: Bilen är med självåterställande säkring. När den är överbelastad eller används felaktigt kommer säkringen att stänga av bilen i 15-20 sekunder, och sedan återställa den. Säkringen är installerad under sätet.

För att undvika problem säkringen

1 Lasta inte över 60 kg

2 Förstör inte ledningar och elektriska delar med vatten eller andra vätskor.

3 Ändra inte det elektriska systemet och strukturen.

Smörj relaterade metalldelar med lite smörjolja efter en tids användning för att undvika nötning och rost.

Bilen bör placeras på avstånd från eld och undvika långvarigt starkt solsken. Vänd inte upp och ner eller tippa bilen.

Placera den inomhus vid dåligt väder eller täck den med presenning.

Bilen bör hållas borta från varma föremål som ugn eller element etc för att undvika skada på plastdelar.

Håll bilen borta från lättantändliga föremål för att undvika risken för eldsvåda.

För att underhålla batteriet, ladda det varje gång efter användning; Laddning måste utföras av vuxen; Håll det alltid fulladdat innan långtidsförvaring, och ladda det 1 gång i månaden är nödvändig för att behålla kapaciteten på batteriet.

Rengör bilen med torr textil. Använd inte kemiska vätskor för att rengöra. Använd inte tvål och vatten för att rengöra.

Kör inte bilen när det regnar eller snöar eftersom det skadar motorn, batteriet och kablar.

Se till att bilen är avstängd om den förvaras länge.

Använd rätt säkring i enlighet med denna bil.

Ändra inte kablar och uppbyggnad av säkring. Reparation måste ombesörjas av professionell personal.

14. Felsökning

Problem	Inspektioner	Lösningar
Motor roterar inte	<ol style="list-style-type: none"> Kontrollera om säkringen är bortkopplad? Kontrollera om pedalbrytaren har dålig kontakt. Kontrollera om motorterminalen är svetsad. Kontrollera om motorkablarna är anslutna. Anslut motor och batteri, kontrollera om OK. 	<p>Ja, starta om bilen.</p> <p>Nej, kolla nästa!</p> <p>Ja, reparera kontakten.</p> <p>Nej, kolla nästa!</p> <p>Nej, anslut den.</p> <p>Ja, kolla nästa!</p> <p>Nej, anslut den.</p> <p>Ja, kolla nästa!</p> <p>Nej, byt motor.</p> <p>Ja, kontrollpanelen trasig.</p> <p>Kontakta säljaren.</p>
Endast framåt eller endast bakåt	<ol style="list-style-type: none"> kontrollera om framåt/bakåt omkopplaren är väl ansluten. Kontrollera att alla kablar är väl anslutna. 	<p>Nej, byt omkopplare</p> <p>Ja, gå till nästa!</p> <p>Nej, koppla dem!</p> <p>Ja, kontrollpanelen trasig.</p> <p>Kontakta säljaren.</p>
Bara låg hastighet	<ol style="list-style-type: none"> kontrollera batterispänningen? Kontrollera om hastigheten är högre om du ansluter motorn till batteriet direkt? 	<p>Nej, ladda</p> <p>Ja, gå till nästa.</p> <p>Ja, styrkort för körning måste repareras.</p> <p>Kontakta säljaren.</p>
Ingen feedback från bil till fjärrkontroll	<ol style="list-style-type: none"> Kontrollera om bromsningen fungerar. Kontrollera om fjärrkontrollen har batteri. Kontrollera om mottagningskablarna är väl anslutna. 	<p>Ja, tryck på broms så broms släpper</p> <p>Nej, normalt.</p> <p>Ja, anslut den</p> <p>Nej, installera batteri.</p> <p>Ja, anslut alla kablar igen.</p> <p>Nej, normalt.</p>
Ineffektiv laddning	<ol style="list-style-type: none"> Kontrollera om batterikabeln är ansluten. Kontrollera om laddaren blir varm under laddning. 	<p>Ja, koppla ihop dem.</p> <p>Nej, gå till nästa.</p> <p>Nej, trasig laddare.</p> <p>Kontakta säljaren.</p>
Inget ljud och ljus.	<ol style="list-style-type: none"> Kontrollera om omkopplaren för ljud och ljus är väl ansluten? Kontrollera om alla kablar är väl anslutna från batteriet till andra delar av bilen. 	<p>Nej, byt till ny switch</p> <p>Ja, kolla nästa.</p> <p>Nej, koppla ihop dem igen.</p> <p>Ja, normalt</p>
Hjul går ej att vrida	<ol style="list-style-type: none"> Kontrollera om föraren väger över 100 kg. Kontrollera om vägen inte är platt. Kontrollera om hjulet rullar fritt. 	<p>Nej, gå till nästa.</p> <p>Ja, normalt, bilen går normalt på plan väg.</p> <p>Nej, gå till nästa.</p> <p>Nej, hjulen och axlarna är OK.</p>
Bilen stannar med jämna mellanrum	<ol style="list-style-type: none"> kontrollera batterispänningen. Kontrollera om hastigheten är högre om du ansluter motorn till batteriet direkt? 	<p>Nej, ladda</p> <p>Ja, gå till nästa.</p> <p>Ja, styrkort för körning måste repareras.</p> <p>Kontakta säljaren.</p>

check if free wheel turning ok



**AVFALLSHANtering AV BATTERIER: INNEHÅLLER FÖRSEGLADE BLYSYRABATTERIER.
BATTERI MÅSTE ÅTERVINNAS.**

Kassera gamla batterier på en godkänd återvinningsstation
Kontakta ditt lokala miljöskyddskontor för ytterligare information.



Vuxenmontering krävs.

Var försiktig vid uppäckning eftersom komponenter som ska monteras kan utgöra en fara, små delar/skarpa kanter.

Lämna aldrig barnet utan tillsyn.

För att minska risken för skador krävs tillsyn av vuxen.

Är olämplig för barn under 36 månader på grund av dess maxhastighet

Max användarvikt är 60 kg.

Sitt alltid på sätet.

Bär alltid skor och tillåt aldrig fler än 2 barn i bilen.

Använd aldrig på vägar, nära motorfordon, på eller nära branta sluttningar eller trappor, simbassänger eller andra vattendrag.

Direkt tillsyn av vuxen krävs. Håll alltid barnet under uppsikt när barnet sitter i fordonet.

Utförandestandard:

EN71 -1: EN71-1:2014+A1:2018 för mekaniska och fysikaliska egenskaper;

EN71-2: 2011+A1:2014 brännbarhetstest;

EN71-3:2019 om migrering av vissa element;

EN62115:2005+A12:2015 om säkerhet för elektriska leksaker Exklusive klausul Exklusive bilaga E & bilaga ZC & bilaga;

US ASTM F963-17 för fysiska och mekaniska tester exklusive avsnitt 4.25, 5.15, 6.5, 6.6, 7.2;

US ASTM F963-17 för brandfarlighetstest av andra material än textilmaterial;

US ASTM F963-17 Avsnitt 4.3.5.2(2)(b) För innehåll av lösliga element för icke-ytbeläggingsmaterial;

US ASTM F963-17 För innehåll av lösliga element i ytbeläggning;

US ASTM F963-17 för totalt blyinnehåll.

